



Rengaskone RK Giuliano S557

Ammattitason rengaskone kuorma- ja linja-autoille.

Vanteen kiinnitysväli:	13" - 27"
Renkaan halkaisija:	max. 1600 mm (63")
Renkaan leveys:	max. 780 mm (30")
Palteenirrottajan voima:	18300 N
Käyttöpaine:	130 bar (1885 Psi)
Virtalähde:	400 V - 3ph / 2 nopeuksinen
Hydraulipumpun moottorin teho:	1,1 kW
Istukan moottorin teho:	1,3 / 1,8 kW
Nettopaino:	560 kg
Asennettavan renkaan paino:	max. 1500 kg
Ulkomitat:	max. 1430÷1750x1550÷1740x1270 mm

Tarkemmat tuotetiedot tuotekortin liitteessä.

Tuotekoodi 226-S557



6 438437 167234

Tukkumyyjä:



Malminkaari 12 00700 Helsinki
 Postios. PL 115 00701 Helsinki
 Puh. 010 650 11
 S-posti: koivunen@koivunen.fi
 Internet: www.koivunen.fi

KOMPAKTI rengaskone TEHOKKAASEEN KÄYTTÖÖN

i Kuorma-autoille ja linja-autokalustolle, kuorma-autojen rengashuollon ammattilaiskäyttöön ja suuren volyymin myymälöihin. Yhteensopiva sekä sisärenkaallisten että sisärenkaattomien renkaiden kanssa.

S557



TRUCK TYRE CHANGER 13" - 27" KUORMA-AUTON JA BUSSIN RENKAAT



Ohjauksolin voi asentaa kääntövarteen (lisävaruste)

✓ Renkaan kiinnitys akseli toimii **kaksinopeuksisella sähkömoottorilla**

✓ Renkaan kiinnitys akseli liikkuu **hydraulisesti** (ylös-alas)

✓ Työkaluvarsi ja kelkka liikkuvat **hydraulisesti** (vasemmalle-oikealle)

✓ Työkaluvarsi ja renkaan kiinnitys akseli sijaitsevat vastakkain

✓ Renkaiden kiinnitys täshydraulisilla leuoilla

✓ Vanteen keskireiän kiinnitysväli \varnothing 80 - 700 mm

✓ Matalaprofiilinen alusta helpottaa raskaiden renkaiden käsittelyä

✓ Renkaan kiinnitys akselin **vähimmäiskorkeus** alustasta 330 mm (keskikohta)

Hydraulinen liike



Hydraulinen liike

YouTube

Watch the video



S557

www.giuliano-automotive.com

✓ Kaksitoiminen työkalu (palteen irroitusrulla + koukku) **kääntyy manuaalisesti**



✓ **Manuaalinen** työkaluvarren kallistus ja kelkan liike



✓ Kaikkia toimintoja ohjataan **konsoleilla ja polkimilla**

✓ Ohjauksolinin **häätäpainike** pysäyttää kaikki toiminnot

✓ Suunniteltu ja valmistettu Italiassa



Saatavilla:

- sinisenä
- mustana
- punaisena



Monivaiheiset kiinnitysleuat

VAKIO-OMINAISUUDET

Vanteen kiinnitysväli	13" - 27"
Renkaan halkaisija max.	1600 mm (63")
Renkaan leveys max.	780 mm (30")
Palteenirroittajan voima	18300 N
Käyttöpaine	130 bar (1885 Psi)
Virtalähde	400V - 3ph / 2 speed *
Hydraulipumpun moottorin teho	1,1 kW
Istukan moottorin teho	1,3 / 1,8 kW
Nettopaino	560 kg
Asennettavan renkaan paino max.	1500 kg
Ulkomitat max.	1430+1750x1550+1740x1270 mm

* Muut jännitteet ja taajuudet saatavilla pyynnöstä

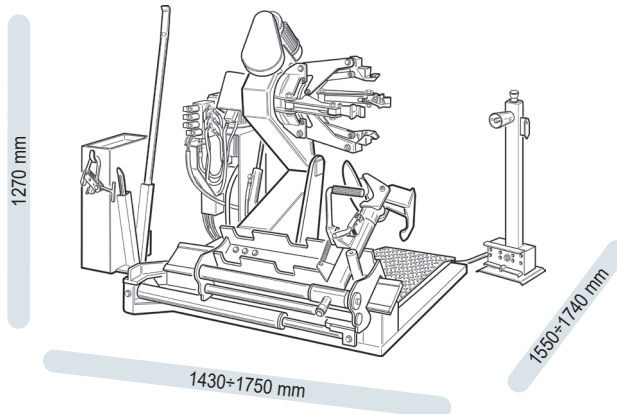

VAKIOVARUSTEET



- Lyhyt palteen nostokoukku
- Pitkä palteen nostokoukku maatalouskoneiden renkailla
- Asennuskiinnike teräsvanteille