



## Renkaan tasapainotuskone RK ATH W142

Renkaantasapainotuskone kuorma- ja linja-autoille. Automaattinen etäisyyden ja vanteen halkaisijan mittaus. Vanteen leveyden mittaus manuaalisesti. Ergonominen ohjauspaneeli, jonka edessä runsas lokerikko rengaspainoille. Painojen digitaalinen ja optinen asentonäyttö LED-monitorilla ja duo-laserilla klo 12/6 asennus mahdollisuus. Rengassuoja automaattisella start-stop toiminnolla, työvalo, pneumaattinen jarru sekä sähköpneumaattinen rengashissi. Viisi tasapainotusohjelmaa: Staattinen, Dynaaminen, ALU-1, ALU-2 ja ALU-S. Lisäksi HID mode, joka mahdollistaa painon asentamisen alumiinivanteen puolan taakse piiloon.

Vanteen halkaisija:	15,5 - 30 "
Vanteen leveys:	5 - 20 "
Renkaan max. halkaisija:	1200 mm
Renkaan max. paino:	160 kg
Painotarkkuus:	+/- 10 g
Akselin halkaisija:	40 mm
Paineilmatarve:	6 - 8 bar
Jännite:	400 V
Sulake:	C16A
Paino:	305 kg

### Toimitussisältö:

Kartiot: 45 - 71 mm, 69 - 91 mm, 89 - 114 mm, 96 - 149 mm, 107 - 133 mm, 141 - 170 mm ja 169 - 214 mm  
 Sovitusrenkaita  
 Yleismallin sovitelaippa 3/4/5 reikäinen  
 Pikalukko  
 Painopihdit  
 Vannetulkki  
 Kalibrointipaino

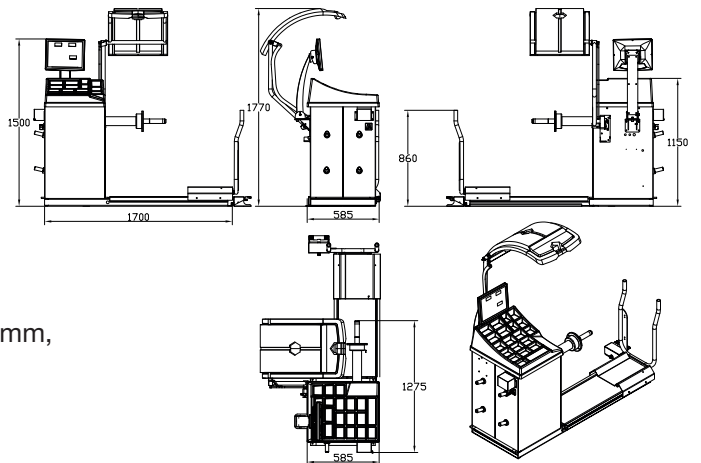

Tuotekoodi 230-721603



Maahantuoja ja tukkumyyjä:



Malminkaari 12 00700 Helsinki  
 Postios. PL 115 00701 Helsinki  
 Puh. 010 650 11  
 S-posti: koivunen@koivunen.fi  
 Internet: www.koivunen.fi