



## Renkaan tasapainotuskone RK ATH W102

Manuaalikäyttöinen siirrettävä renkaantasapainotuskone kuorma- ja linja-autoille. Manuaalinen pyörittäminen ja pysäytys käsijarrulla. Viisi tasapainotusohjelmaa: Staattinen, Dynaaminen, ALU-1, ALU-2 ja ALU-3. Painojen digitaalinen asetonäyttö LED-näytön kautta. Erillistä renkaan nostoa ei tarvita, koska koko tasapainotusyksikkö voidaan laskea ja nostaa erillisen nostopyörän avulla.

Vanteen halkaisija:	12 - 24 "
Vanteen leveys:	4 - 15 "
Renkaan max. halkaisija:	1200 mm
Renkaan max. paino:	150 kg
Painotarkkuus:	+/- 10 g
Akselin halkaisija:	40 mm
Jännite:	230 V / 50 Hz
Sulake:	C16A
Paino:	180 kg
Tehdastoimitustuote	

### Toimitussisältö:

- Kartiot: 45 - 75 mm, 72 - 103 mm, 100 - 150 mm, 145 - 170 mm ja 165 - 215 mm
- Kaksoiskartio 198 - 225 / 270 - 285 mm
- Painopihdit
- Vannetulkki
- Kalibrointipaino

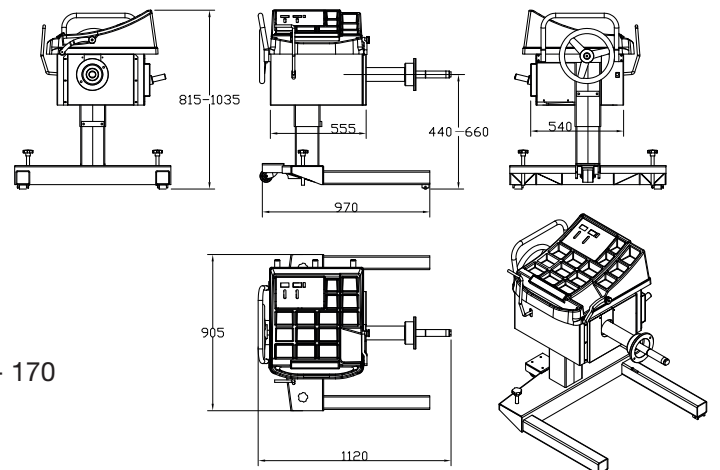

Tuotekoodi 230-721602



Maahantuoja ja tukkumyyjä:



Malminkaari 12 00700 Helsinki  
 Postios. PL 115 00701 Helsinki  
 Puh. 010 650 11  
 S-posti: koivunen@koivunen.fi  
 Internet: www.koivunen.fi